

ϕA^{H8}
38
39

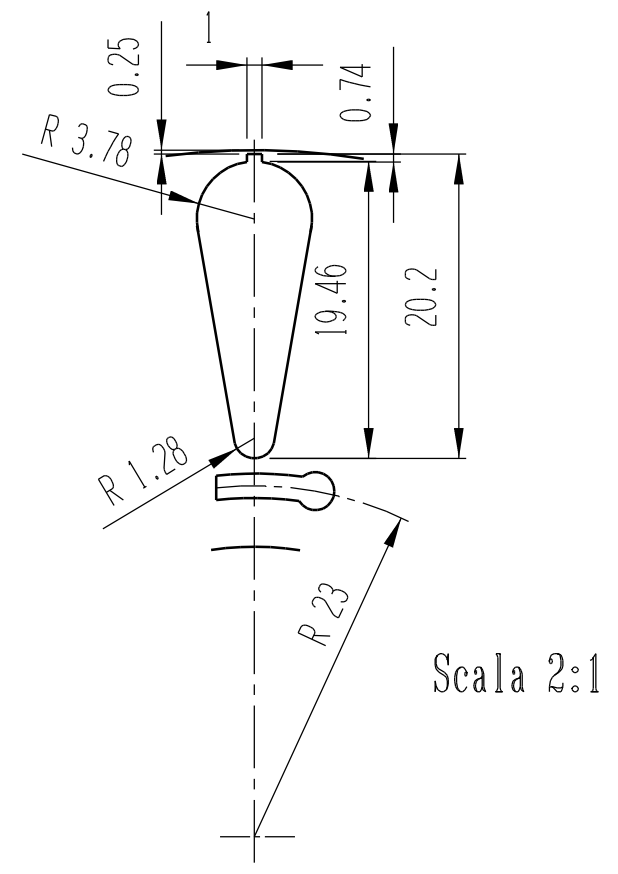
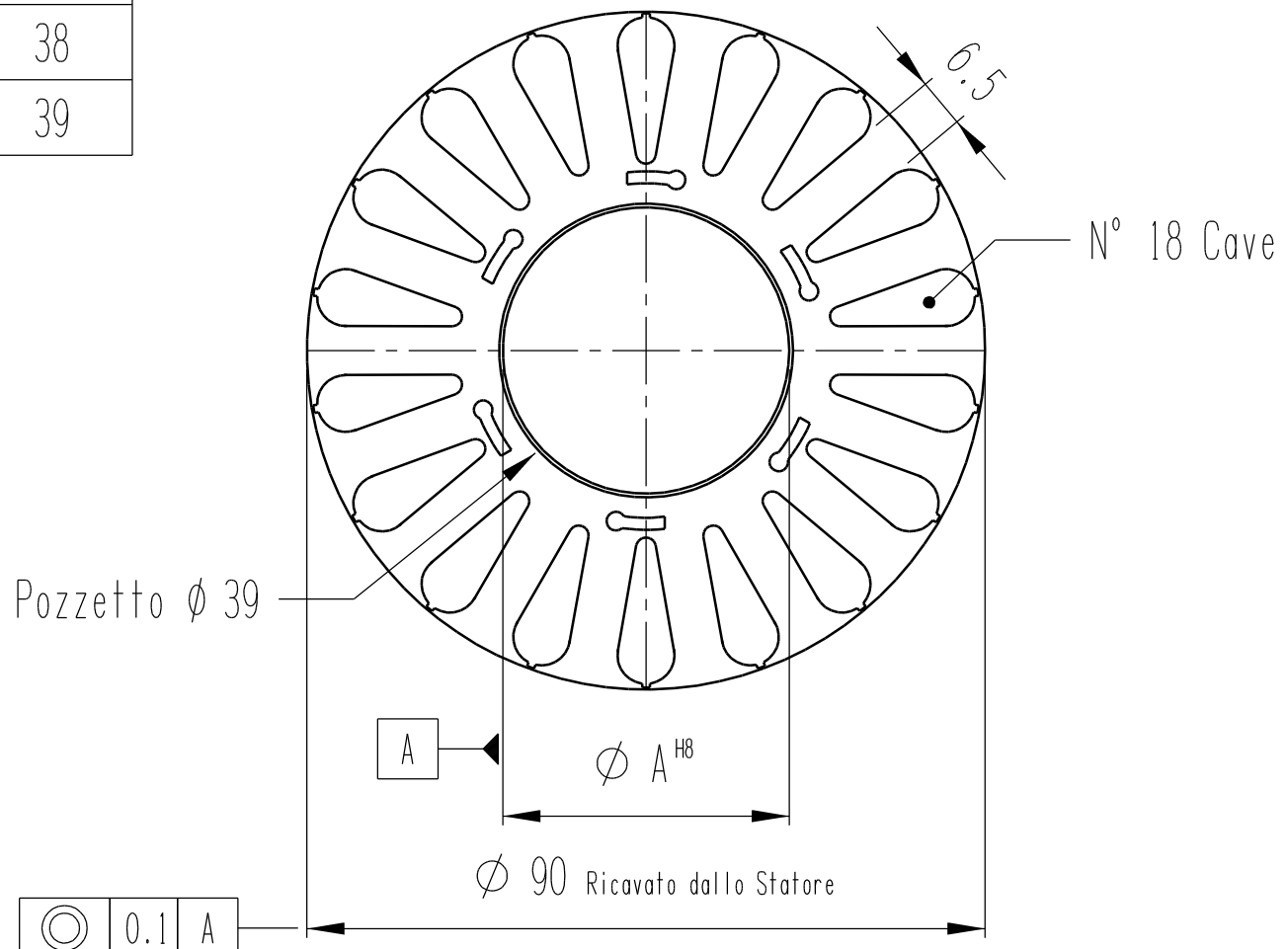

Area Cava 99.25 mm²

	0.1	A
--	-----	---

Ult.Rev. 1	Data 21-06-2011	Disegnato G.Bertoldi	Approvato P.Pegoraro	Descrizione modifica: Aggiunto foro asse $\phi 39$ per pozzetto				Pezzi N°
Quote senza indicazione di tolleranza ± 0.05		PROJ. 	Materiale UNI EN 10106 - 10130 - 10131	Tratt.Termico	Dur.HRC	Spess.Lamiera	Smussi non quotati	Rugosita'
C.R.spa ARZIGNANO (VI)		Denominazione: LAMIERINO ROTORE CR 112/2 "B"			Data Revisione 0 10-10-2009	Disegnato (firma) <i>G.Bertoldi</i>		Foglio 1 Di 1
					Approvato (firma) <i>P.Pegoraro</i>		Peso Kg	
		A termini di legge e' vietato riprodurre o comunicare a terzi il contenuto del presente documento			Formato A4	Disegno/Codice 00-90 A 00 AXAA		Scala 1:1 (2:1)